

ІНСТРУКЦІЯ З МОНТАЖУ

CAMPANULA

RAVAK®

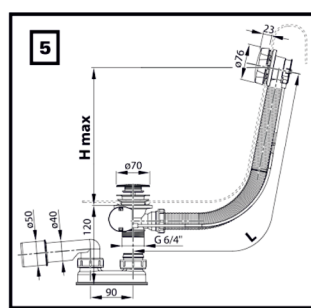
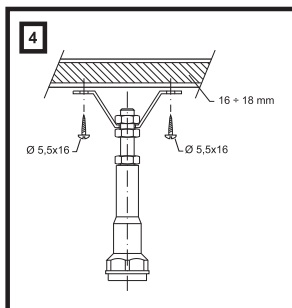
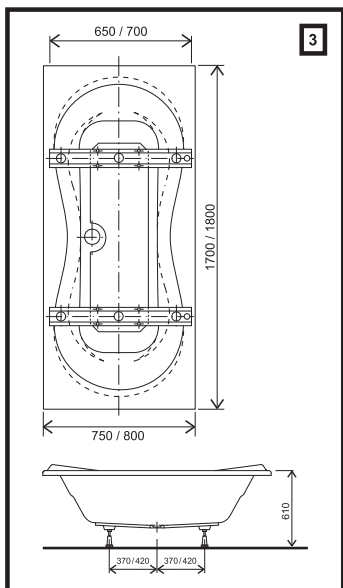
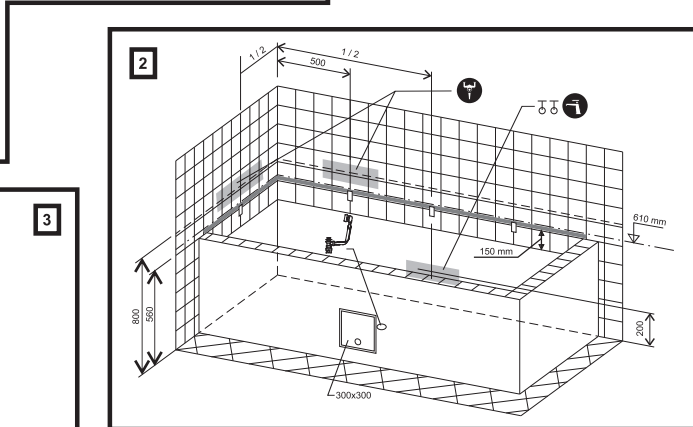
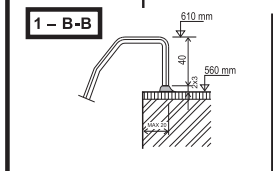
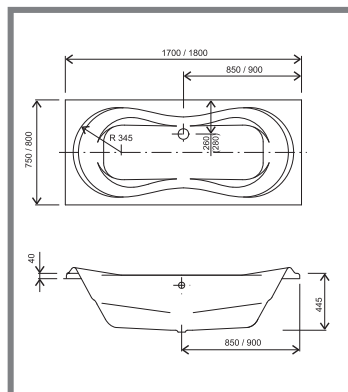
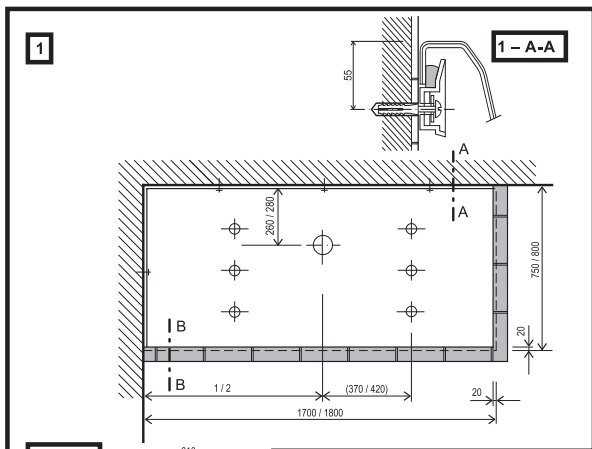
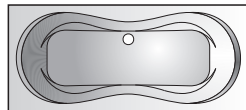

CAMPANULA + front panel CAMPANULA + передня панель

RAVAK®

1

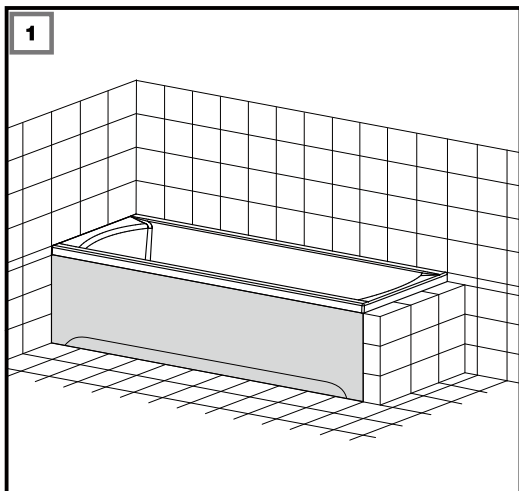

NÁSTROJE – TOOLS
– ИНСТРУМЕНТЫ – ІНСТРУМЕНТИ



Ø 8

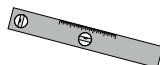
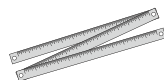
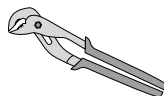
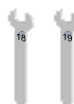

INSTALAČNÍ PROCES – MOUNTING PROCESS
– ПРОЦЕСС МОНТАЖА – ПРОЦЕС МОНТАЖУ

(▲ 1 , ▲ 2 , ▲ 3 ▲ 20) ▲ 21 , ▲ 36

2 PANEL + PANELKIT ПАНЕЛЬ + КРІПЛЕННЯ

A 1 X

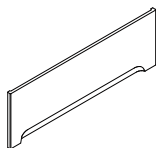

D 2 X



H 4 X



B 2 X



E 2 X

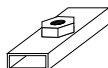

J 4 X



C 8 X



F 2 X



K 4 X



G 2 X



L 4 X



3

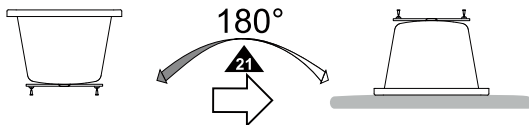

4

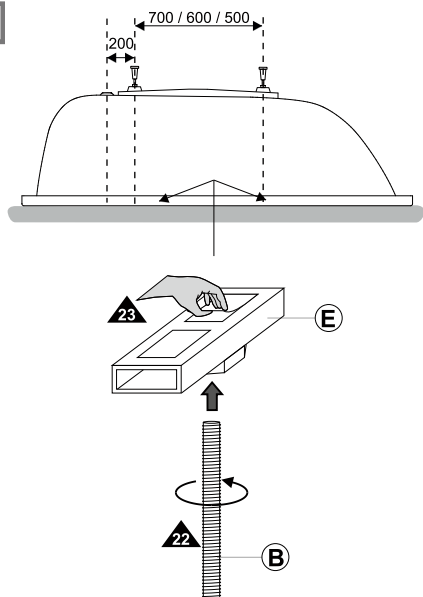

5

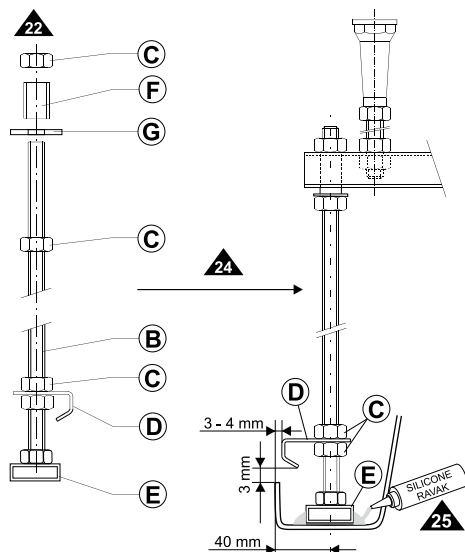

6

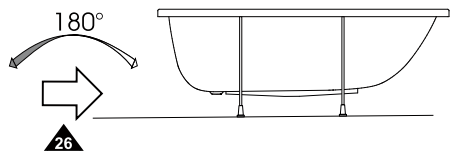

7

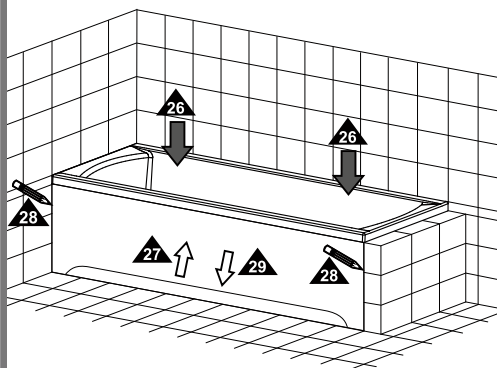

8

2x (4x)

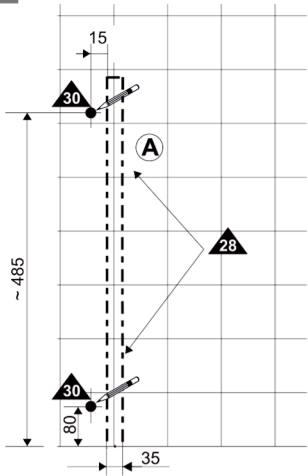

2x (4x)

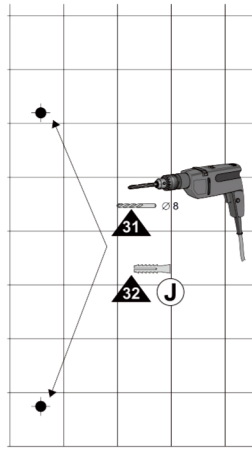

2x (4x)

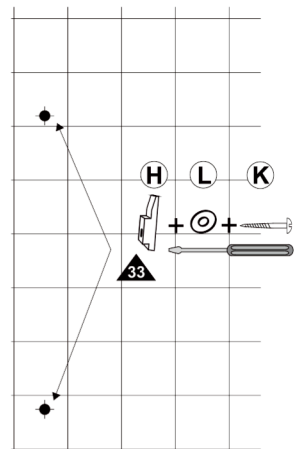

9

C - C

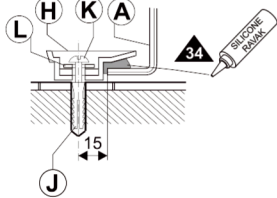

10

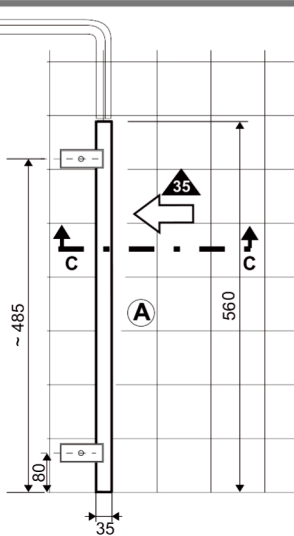

11

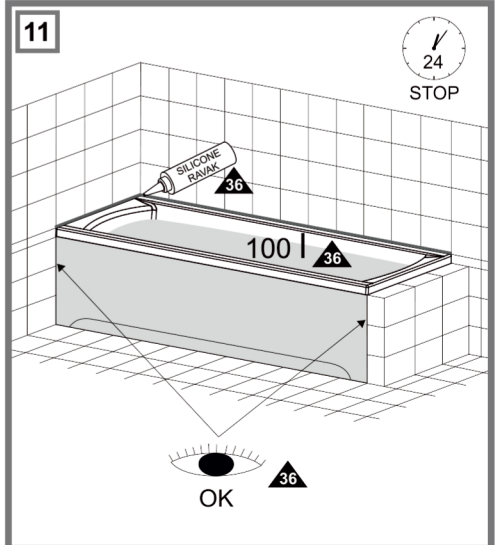

CAMPANULA + side panel CAMPANULA + бічна панель

RAVAK®

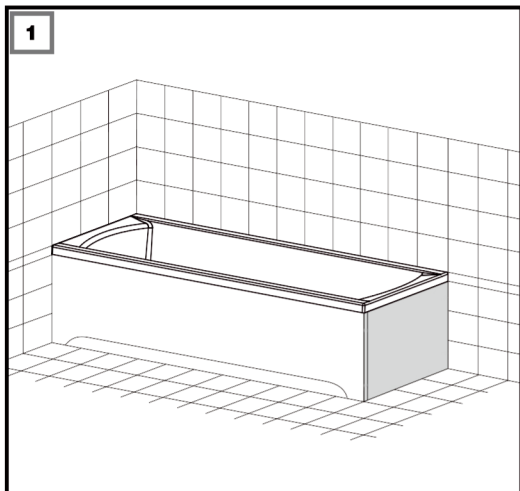

NÁSTROJE – TOOLS – ИНСТРУМЕНТЫ – ІНСТРУМЕНТИ

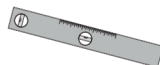

INSTALAČNÍ PROCES – MOUNTING PROCESS – ПРОЦЕСС МОНТАЖА – ПРОЦЕС МОНТАЖУ

(▲₁, ▲₂, ▲₃, ..., ▲₃₆) ▲₃₇, ..., ▲₄₉

2 PANEL + PANELKIT ПАНЕЛЬ + КРІПЛЕННЯ

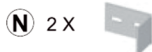
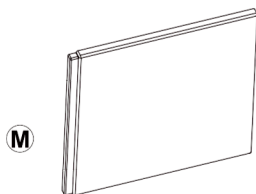

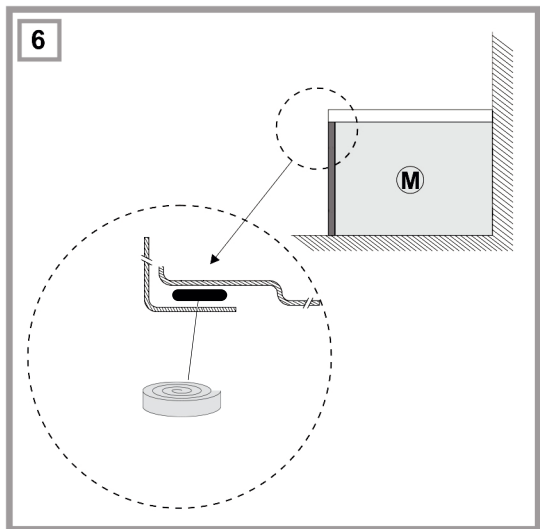
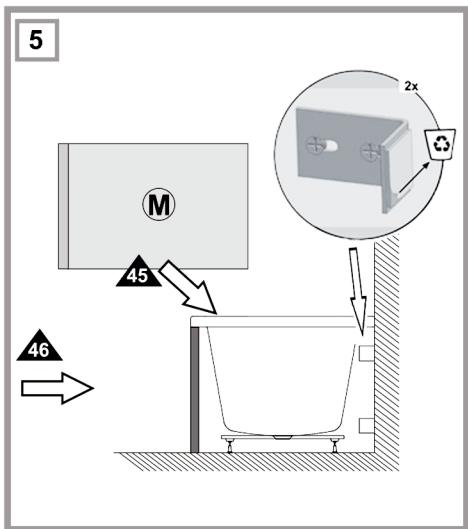
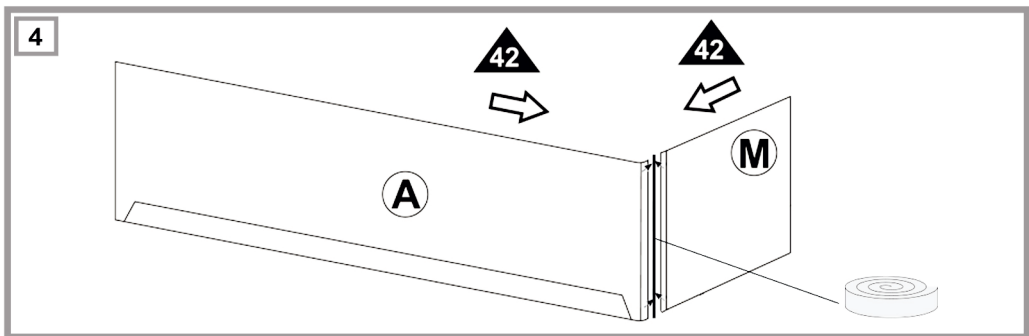
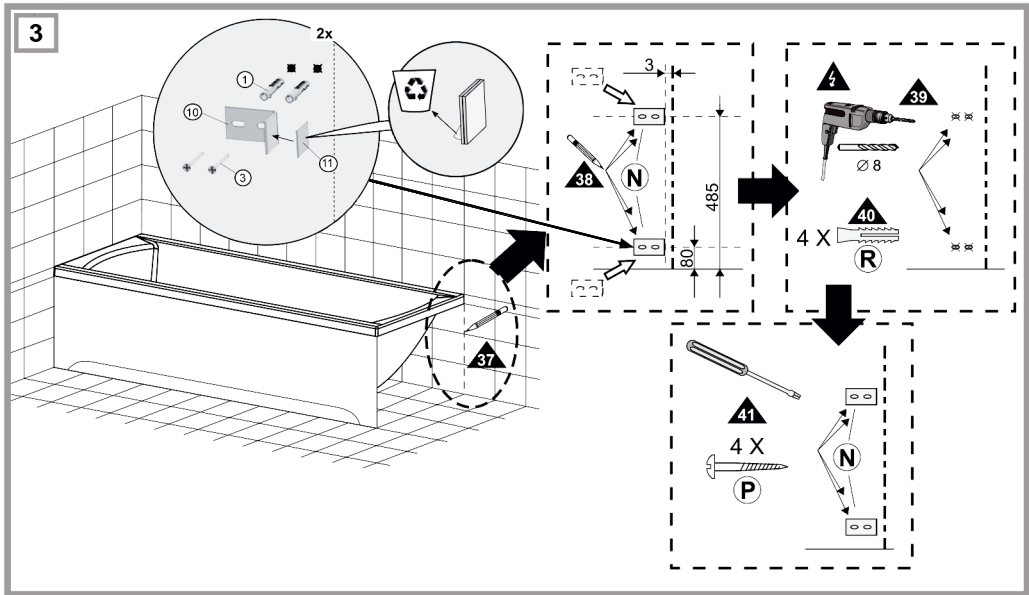

7

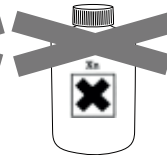
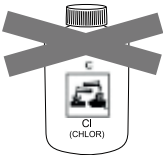
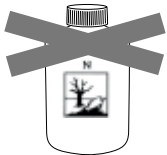
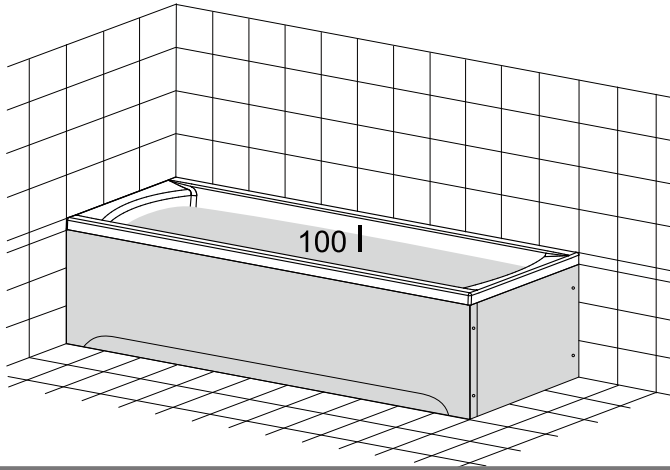

CZ CAMPANULA

Podle dispozičního řešení ve Vaší koupelně můžete použít k uzavření čelní stěny a jednoho nebo obou boků vany instalace panely z naší nabídky nebo provést obezdění a obložení vany klasickou zednickou technologií.

INSTALACE VANY

1. Vanu můžete instalovat pouze do stavebně zcela dokončené koupelny s položenou dlažbou. Pokud není obklad stěn v plné výšce až k podlaze, musí být ukončen minimálně 150 mm pod úrovní horní hrany vany. **Obr. 2**
2. Budete-li vanu obezdívat, musí vnitřek obezdívky kopírovat tvar vany tak, aby zasahoval pod vnější okraj vany maximálně 20 mm a výškově byl 2-3 mm pod hranou ořezu - viz **detail Obr. 1 - řez B-B**. Nezapomeňte při obezdívání vany nechat ve zdví montážní otvory pro přístup k sifonu a přívodu vody. Kryté mohou být například obkladem na magnetické upevnění nebo dvířky.
3. Doporučujeme provést přívod vody pomocí bezpečnostního kování \varnothing 1/2 s vnitřním závitem. Pre nástěnnú batériu zostrojíte vyústenie vo výške cca 800 mm od podlahy v mieste, kde je to podľa tvaru vane a použijete batérie najvhodnejšie. Pri voľbe stojanovej batérie osadiť vývody uzatvárajúcimi ventilmi v mieste, vhodnom pre umiestnenie batérie vo vani. **Obr. 2**
4. Vyústění odpadu \varnothing 50 mm. Provedte v blízkosti výpustě vany - mimo předpokládané umístění nožiček. **Obr. 2**

B/ Postup montáže vany při obezdění bez panelu

5. Po celou dobu montáže ponechte ve vaně ochrannou folii a pracujte se zvýšenou opatrností
6. Vanu otočte dnem vzhůru, na rohy nasadte kartonové díly obalu s polystyrenem tak, aby se nepoškodil okraj vany a zvýšený podhlavník.
7. Podle **obrázku č. 3** rozměříte osazení plechových nosníků nožiček. Podle způsobu obezdění vysuňte nosníky méně nebo více tak, aby nepřekážely obezdívce. K tomu využijte nesouměrně umístěné otvory v nosníku, případně nosník otvortě. Na zesílenou část dna označte otvory přípeňovacích vrutů.
8. Vrtákem \varnothing 3 mm vyvrtejte označené otvory do hloubky 10 mm.
9. Skompletujte nosník s nožičkami a přišroubujte je na vanu. **Obr. 4**
10. Otáčením plastových nožiček seříďte celkovou výšku vany s nožičkami na 610 mm.
11. Vanu ustavte na místo a zkontrolujte, případně upravte, vzdálenost mezi okrajem vany a obezdívkou otáčením nožiček.
12. Po kontrole rovinnosti v obou směrech dotáhněte pojišťovací matice nožiček.
13. Na podlahu vykeslete polohu otvoru pro sifon.
14. Na obklad stěn vykeslete skutečnou výšku horního okraje vany, musí být ve výšce 610 \pm 5 mm od roviny podlahy. **Obr. 2**
15. Vanu opatrně vyjměte a odstavte.
16. Přichytky umístěte 55 mm pod rovinou horní hrany vany (tj. 555 mm od podlahy). Otvory pro hmoždinky \varnothing 8 mm. **Obr. 1**
17. Přichytky přišroubujte pomocí vrutů \varnothing 4 x 40 mm (**Obr. 1 – řez A-A**).
18. Vanu doporučujeme vybavit odtokovým kompletem RAVAK (**Obr. 5**), který můžete zakoupit současně s vanou. Odpadní potrubí o \varnothing 50 mm připravte k napojení v místě sifonu.
19. Odtokový komplet namontujte na vanu dle samostatného návodu uvnitř balení.
20. Před definitivním osazením vany naneste tmel do přichytek a nasuňte do nich svislý okraj vany u stěn. **Obr. 1** **řez A-A**
21. Dokončete montáž a připojení sifonu.
22. Zatmelte spáry mezi vanou, obkladem stěn a podezdívkou.

MONTÁŽNÍ SADA - PODPORA

1. Plechový nosník délky 650/700 mm	2 ks
2. Nožička plastová M12	6 ks
3. Přichytky	4 ks
4. Hmoždinka \varnothing 8 mm	4 ks
5. Vrut do hmoždinky \varnothing 4 x 40 mm	4 ks
6. Vrut \varnothing 5,5 x 16 mm	8 ks
7. Vrtáček \varnothing 3 mm	1 ks
8. Podložka	4 ks
9. Závitová tyč M12x125	6 ks
10. Matice M12	18 ks

POZOR!

Akrylátová vana nesmí být nikdy napevno zazděna. Nosnou částí vany je zesílené dno, na které se upevní stavitelné nožičky. Mezi horní plochou obkladu a okrajem vany musí zůstat spára min. 2 – 3 mm, která se zatmelí po skončení montáže. (**Obr. 1 - řez B-B**)

POZOR!

Vrtejte s pomocí dorazu tak, abyste nepoškodili plast dna vany.

C/ Montáž plastových panelů s příslušenstvím PANELKIT

Pokud budete montovat vanu s PLASTOVÝM OBKLA DNÍM PANELEM, postupujte již při montáži podpor podle MN přiloženého k panelu.

ÚDRŽBA, ZÁRUKNÍ DOBA

Pokud chcete, aby Vám vana dlouho a spolehlivě sloužila, řiďte se prosím nasledovanými doporučeními:

- vanu čistíte po každém použití běžnými tekutými prostředky a hadříkem. Nikdy nepoužívejte brusné čisticí prostředky ani písek na nádobí;
- do vany napouštíte nejdříve chladnou vodu, do té teprve horkou;
- kapající baterii nechte ihned opravit;
- je třeba se vyvarovat použití brusné pasty, rozpouštědel, acetonu, čistících a desinfekčních přípravků s obsahem chloru apod.;
- horké předměty (napod. el. kulma nebo cigareta) mohou také poškodit povrch vany;
- usazeniny z vody lze odstranit omytím octovou vodou, menší poškrábání vany je možné vyhladit lešticími prostředky;
- výrobce doporučuje: Ravak Cleaner - slouží na odstranění starých a zaschlých nečistot z povrchu skla, rámu sprchových koutů, smaltovaných i akrylátových van, umyvadel a vodovodních baterií.

Výrobce poskytuje na vany záruku v trvání 10 let za předpokladu, že výrobek byl odborně namontován a používán pouze k osobní hygieně a relaxaci dospělých a dětí. Při jiném způsobu užití, osazení bez nožiček nebo při pevném zazdění záruka zaniká.

Nakládání s obalovým materiálem a s výrobkem po skončení životnosti:

Využitelné složky obalu, např. Karton, lepenku nebo PE folii využijte sami nebo nabídněte k dalšímu využití či recyklaci. Nevyužitelné složky obalů a výrobku po skončení jeho životnosti je nutné zneškodňovat bezpečným způsobem dle platného zákona o odpadech. Po skončení životnosti výrobku nabídněte využitelné složky (např. kovy) k dalšímu využití a recyklaci způsobem v místě obvyklým.

EN CAMPANULA

Depending on the type of installation into the bathroom, the bathtub can be enclosed with a front panel and with either one or two side panels, or it can be built-in and surrounded with ceramic tile.

INSTALLATION OF THE BATHTUB

A / Constructional readiness

1. The bathtub should only be installed into a completely finished and tiled bathroom with prepared plumbing. If the wall tile does not come down to floor level, it must be finished at least 150mm below the upper edge of the tub (pic. 2).
2. If the bathtub is to be built-in, the inside of the surrounding wall must follow the outline of the bathtub so that it touches the outer edge of the tub (with a maximum tolerance of 20mm), and it must be 2 - 3 mm lower than the cut edge of the tub (see detailed pic. 1, detail B-B). Remember! before fully enclosing the bathtub, leave an opening in one wall for access to plumbing and siphon. A ceramic tile with magnets or a small door can cover the opening.
3. We recommend making water supply fitting \varnothing 1/2 with a female thread. For water taps mounted on the wall, the head for the water pipe should be 800mm above the floor and in an appropriate area for proper water flow into the tub. With standard tub mounted taps, install the outlet pipes in an area appropriate for mounting the taps in the correct place on the tub (pic. 2).
4. The drain pipe is 50mm in diameter. It should be installed near the bathtub drain so as not to interfere with the supporting legs (pic. 2).

B / Mounting procedure for a built-in bathtub

5. During the entire installation, leave the protective foil on the bathtub and work with caution.
6. Turn the bathtub upside down, and place the cardboard and styrofoam packaging on the corners of the tub so that the rim of the tub and the raised headrest will not be damaged.
7. Measure the metal legs of the support according to picture 3. According to the type of installation, move the legs in such a way so as not to interfere with the supporting wall. Also, take advantage of the asymmetrically placed holes in the support, which allows the support to be turned around. On the reinforced part of the bottom of the tub, mark the spots where the holes will be drilled.
8. With the enclosed 3 mm diameter drill bit, drill holes in the marked areas to a depth of 10mm.
9. Assemble the support with legs and fasten it to the bottom of the bathtub (pic. 4).
10. By rotating the plastic shoes, adjust the tub with feet to a height of 610mm.
11. Place the tub into position and if necessary, rotate the shoes to adjust the tub to the correct height in the enclosure.
12. When the tub is level in both directions, tighten the nuts on the feet.
13. On the floor, outline the position for the siphon opening.
14. On the tiled wall mark the true height of the upper edge of the bathtub. It must be 610mm above the floor with a tolerance of 5mm in either direction (pic.2).
15. Carefully remove the bathtub and place it aside.
16. Place the clips 55mm under the upper edge of the tub (555mm above floor level). The openings for the dowels should be 8mm in diameter (pic. 1).
17. Attach the holders with the 4 x 40mm bolts (pic. 1 detailed A-A).
18. We recommend the bathtub be fitted with the RAVAK complete drain kit (pic. 5) which may be purchased at the same time as the tub. Prepare a 50mm drainage pipe for connection to the siphon.
19. Mount the drain to the bathtub according to the instructions given in the package.
20. Before finally installing the bathtub, place some putty into the holders and slide the perpendicular edge of the tub to the wall (pic 1 detail A-A).
21. Complete the installation and siphon connection.
22. Seal the spaces between the bathtub and the tiled supporting walls.

CONTENTS OF MOUNTING KIT - SUPPORT

1. Metal support 650/700mm	2 pc
2. Plastic leg M12	6 pc
3. Clip	4 pc
4. Dowel 8mm diameter	4 pc
5. Bolt for dowel \varnothing 4x40mm	4 pc
6. Bolt 5.5x 16mm diameter	8 pc
7. Drill bit 3mm diameter	1 pc
8. Washer	4 pc
9. Threaded rod M12x125	6 pc
10. Nut M12	18 pc

ATTENTION!

All acrylic bathtubs must never be permanently built-in. The supporting part of the bathtub is the reinforced bottom, on which are fitted adjustable legs. There should be a minimum space of 2-3mm between the bathtub and the surrounding tiles. This space can be filled with putty or silicon after installation of the bathtub.
(Pic. 1 - detail B-B).

ATTENTION

Use a stop when drilling so that the acrylic on the bottom of the bathtub will not be damaged.

C / Mounting the plastic panel with the panel kit

When installing a bathtub with a surrounding plastic panel, follow the mounting instructions enclosed with the panel.

PRODUCT CARE, WARRANTY TERM

If you want your bathtub to serve you for a long time and reliably, we suggest you follow these simple recommendation:

- Clean your bathtub after every use with a soft and non-abrasive household cleaner
- Always begin filling the bath with cold water and later add the hot
- Repair dripping taps immediately
- Never use any abrasive pastes, dissolvents, acetone or detergents and desinfectants, that contain chlorine
- Keep hot items like curling tongs, cigarettes away from the bathtub surfaces
- Remove any limescale deposits with a solution of vinegar and water
- Small scratches can be carefully removed by gentle polishing

We recommend the use of the Ravak series of the speciality chemicals. Ravak Cleaner a highly efficient detergent with a pleasant fragrance.

The guarantee is 10 years subject to professional and correct installation. The bathtub should only be used for personal hygiene and relaxation for adults and children. In other cases, the guarantee may not be valid. The manufacturer reserves the right to innovate or improvise on existing designs.

Use of packaging and disposal of the product after the end of its service life:

Use the packaging elements, for example, cardboard or plastic film yourself, or transfer it for further use or recycling as a secondary raw material. Unused components of the package or product, after the end of its service life, it is necessary to dispose of the safe method in accordance with the current law "On Waste". After the end of the life of the product, offer suitable for reuse (for example, metal) for further use or recycling in accordance with local conditions.

RU CAMPANULA

В зависимости от расположения вашей ванной комнаты можно применить переднюю панель вместе с одной или двумя боковыми панелями или вставить ванну в кирпичный, облицованный кафелем каркас.

УСТАНОВКА ВАННЫ

A/ Строительная подготовка

1. Ванну можно устанавливать только в ванную комнату с уже законченной облицовкой стен и пола. Облицовка стен должна заходить минимумально 150 мм под уровень нижней грани ванны. **Рис. 2**
2. В случае, если будете ванну устанавливать в кирпичный каркас, то внутренняя часть каркаса должна повторять форму ванны и заходить внутрь за грань ванны максимально на 20 мм на высоте на 2-3 мм ниже бордюра - смотреть **Рис. 1** - сечение В-В. Не забудьте в каркасе сделать монтажное отверстие для ухода за сифоном и подводкой воды. Отверстие можно закрыть облицовочной плиткой или дверкой.
3. Рекомендуем сделать подвод воды фитингом \varnothing 1/2 с внутренней резьбой. Смеситель установить на стене на высоте приблизительно 800 мм от пола в зависимости от формы ванны и типа смесителя. При установке смесителя на ванне вставьте на подводку закрывающие вентили в наиболее подходящем месте. **Рис. 2**
4. Слив воды \varnothing 50 мм подведите к сливному отверстию вне предполагаемого расположения ножек. **Рис. 2**

B/ Установка ванны в кирпичный каркас

5. На время монтажа оставьте на ванне защитную пленку и работайте осторожно.
6. Ванну поверните дном вверх и на углы наденьте картон, чтобы не повредить края ванны и подголовник.
7. Согласно **Рис. 3** наметьте расположение балок. В зависимости от каркаса сдвиньте балки так, чтобы не мешали. Сдвиг балок происходит за счет несимметричного расположения отверстий балки или за счет разворота балки на 180 градусов. На утолщенной части дна наметьте отверстия для крепления.
8. Сверлом \varnothing 3 мм высверлите намеченные отверстия на глубину 10 мм.
9. Укомплектуйте балки ножками и прикрутите к ванне. **Рис. 4**
10. Закручиванием или выкручиванием ножек отрегулируйте общую высоту ванны с ножками на 610 мм.
11. Ванну поставьте на место, проверьте и отрегулируйте расстояние между ножками и облицовкой винчиванием ножек.
12. После контроля горизонтальности в обоих направлениях закрутите контргайки ножек.
13. На полу наметьте расположение отверстия для сифона.
14. На облицовке стены наметьте действительную высоту верхней грани ванны 610 ± 5 от уровня пола. **Рис. 2**
15. Ванну аккуратно вытащите и положите в сторону.
16. Крючки расположите на 55 мм ниже верхней грани ванны (т. е. 555 мм от пола). Отверстия для дюбелей \varnothing 8 мм. **Рис. 1**
17. Крючки прикрутите с помощью шурупов \varnothing 4 x 40 мм. **Рис. 1 – сечение А-А**
18. Ванну рекомендуем укомплектовать сточным комплектом RAVAK (**Рис. 5**), который можно купить одновременно с ванной. Трубы для слива воды \varnothing 50 мм подведите к соединению с сифоном.
19. Сточный комплект присоедините к ванне в соответствии с инструкцией по монтажу, которая находится в упаковке набора.
20. До момента окончательной установки ванны в выступы крючков нанесите тонкий слой герметика и наденьте ванну на крючки. **Рис. 1 – сечение А-А**
21. Завершите установку и подключение сифона.
22. Уплотнить зазоры между ванной, облицовкой и каркасом силиконовой замазкой.

МОНТАЖНЫЙ НАБОР - ОПОРА

1. Поперечная балка длиной 650/700 мм	2 шт.
2. Ножка пластмассовая M12	6 шт.
3. Крючок	4 шт.
4. Дюбель Ж 8 мм	4 шт.
5. Шуруп в дюбель Ж 4 x 40 мм	4 шт.
6. Шуруп Ж 5,5 x 16 мм	8 шт.
7. Сверло Ж 3 мм	1 шт.
8. Шайба	4 шт.
9. Резьбовая стойка M12x125	6 шт.
10. Гайка M12	18 шт.

ВНИМАНИЕ!

Акриловую ванну нельзя, ни в коем случае, облицовывать кирпичом вплотную. Несущей частью ванны является уплотненное дно, к которому крепятся регулируемые ножки. Между верхней поверхностью облицовки и краем ванны должно оставаться расстояние минимумально 2 – 3 мм, которое после установки заполняется силиконовой замазкой. (**Рис. 1 - сечение В-В**)

ВНИМАНИЕ!

Сверлить с применением упора, чтобы не повредить дно ванны.

C/ Монтаж пластмассовых панелей с набором PANELKIT

Если намерены устанавливать ванну с ПЛАСТМАССОВОЙ ПАНЕЛЬЮ, то уже во время монтажа опорной конструкции следуйте руководству по монтажу панели.

УХОД ЗА ИЗДЕЛИЕМ, ГАРАНТИЙНЫЙ СРОК

Чтобы ванна долго и надежно служила, соблюдайте, пожалуйста, следующие рекомендации:

- ванну после каждого применения очищайте жидкими моющими средствами, никогда не применяйте абразивные моющие средства;
 - протекающий смеситель сразу отремонтируйте;
 - нельзя использовать абразивные пасты, растворители, ацетон, чистящие и дезинфицирующие средства с содержанием хлора и т.д.;
 - горячие предметы, например, электрощипцы для волос или сигарета, могут повредить поверхность ванны;
 - осадки воды можно удалить раствором уксуса, мелкие царапины можно зашлифовать специальными средствами;
 - для ухода производитель рекомендует моющее средство Ravak Cleaner - служит для устранения загрязнений с поверхности стекол, рам душевых уголков, акриловых ванн, умывальников, мебели для ванной комнаты и смесителей.
- Производитель предоставляет на ванны гарантию 10 лет при условии, что ванна была правильно установлена специализированной фирмой на оригинальную опору ТМ «RAVAK» и используется строго по назначению для гигиены и отдыха взрослых людей и детей. При использовании ванны не по назначению, установке без ножек, установке в бетонный каркас вплотную или под кирпич, гарантия не предоставляется.

Использование упаковки и утилизация изделия после окончания его срока службы:

Используйте элементы упаковки, например, картон или полиэтиленовую пленку самостоятельно, или передайте для дальнейшего использования или переработки в качестве вторичного сырья.

Неиспользованные элементы упаковки или изделия, после окончания его срока службы, необходимо утилизировать безопасным способом в соответствии с действующим законом «Об отходах». После окончания срока службы изделия предложите пригодный к вторичному использованию элемент (например, металл) для дальнейшего использования или вторичной переработки в соответствии с местными условиями.

UA CAMPANULA

Залежно від розташування вашої ванної кімнати можна застосувати передню панель разом з однією або двома бічними панелями або вставити ванну в цегляний, облицьований кахлем каркас.

УСТАНОВКА ВАННИ

A / Будівельна підготовка

1. Ванну можна встановлювати тільки в ванну кімнату з вже закінченими облицюванням стін і підлоги. Облицювання стін повинно заходити мінімум на 150мм під рівень нижньої грані ванни. **Мал. 2.**
2. У разі, якщо буде ванну встановлювати в цегляний каркас, то внутрішня частина каркаса повинна повторювати форму ванни і заходити всередину, за грань ванни, максимум на 20 мм на висоті на 2-3 мм нижче бордюру - дивись **Мал. 1 - переріз В-В**. Не забудьте в каркасі зробити монтажний отвір, для огляду, за сифоном і підведенням води. Отвір можна закрити облицювальною плиткою або дверкою.
3. Рекомендуємо зробити підведення води фітінгом Ø 1/2 з внутрішнім різьбленням. Змішувач встановити на стіні, на висоті приблизно 800мм від підлоги, в залежності від форми ванни і типу змішувача. При встановленні змішувача на ванні, встановіть на підводку закриваючі вентиля в найбільш підходящому місці. **Мал. 2.**
4. Злив води Ø 50 мм підведіть до зливного отвору поза передбачуваним розташуванням ніжок. **Мал.2.**

B / Монтаж ванни у цегляний каркас

5. На час монтажу, залиште на ванні захисну плівку і працюйте обережно.
6. Ванну поверніть дном догори і на кути надягніть картон, щоб не пошкодити краї ванни і підголівник.
7. Згідно **Мал. 3**, намітьте розташування балок. Залежно від каркаса посуште балки так, щоб не заважали. Зрушення балок відбувається за рахунок несиметричного розташування отворів балки або за рахунок розвороту балки на 180 градусів. На ущільненні частині дна намітьте отвори для кріплення.
8. Свердлом Ø 3 мм висвердліть намічені отвори на глибину 10 мм.
9. Укомплектуйте балки ніжками і прикрутіть до ванни. **Мал. 4.**
10. Закручуванням або викручуванням ніжок відрегулюйте загальну висоту ванни з ніжками на 610мм.
11. Ванну поставте на місце, перевірте та відрегулюйте відстань між ванною і облицюванням вгвинчуванням ніжок.
12. Після контролю горизонтальності в обох напрямках закрутіть контргайки ніжок.
13. На підлозі намітьте розташування отвору для сифону.
14. На облицювані стіни намітьте діяну висоту верхньої грані ванни 610 ± 5 від рівня підлоги. **Мал. 2.**
15. Ванну обережно витягніть і покладіть в бік.
16. Гачки розташуєтесь на 55 мм нижче верхньої грані ванни (555 мм від підлоги). Отвори для добуелів Ø 8мм. **Мал. 1.**
17. Гачки прикрутіть за допомогою шурупів Ø 4 x 40мм. **Мал.1 - переріз АА.**
18. Ванну рекомендуємо укомплектувати стічним комплектом RAVAK (**Мал. 5**), який можна купити одночасно з ванною. Труби для зливу води Ø 50мм підведіть до з'єднання з сифоном.
19. Стічний комплект приєднайте до ванни відповідно до інструкції з монтажу, яка знаходиться в упаковці набору.
20. До моменту остаточної установки ванни, у виступи гачків, нанесіть тонкий шар герметика й надягніть ванну на гачки. **Мал.1-переріз А-А.**
21. Завершіть встановлення та підключення сифону.
22. Ущільніть зазори між ванною, облицюванням і каркасом силіконовою замазкою.

C / Монтаж пластмасових панелей з набором PANELKIT

Якщо маєте намір встановлювати ванну з ПЛАСТМАСОВОЮ ПАНЕЛЛЮ, то вже під час монтажу опорної конструкції, дотримуйтесь керівництва з монтажу панелі.

МОНТАЖНИЙ НАБІР - ОПОРА

1. Поперечна балка довжиною 650/700 мм	2 шт.
2. Ніжка пластмасова М 12	6 шт.
3. Кріпачок	4 шт.
4. Добель Ø 8 мм	4 шт.
5. Шуруп у дюбель Ø 4 × 40 мм	4 шт.
6. Шуруп Ø 5,5 × 16 мм	8 шт.
7. Свердло Ø 3 мм	1 шт.
8. Шайба	4 шт.
9. Равбова стійка М 12 × 125	6 шт.
10. Гайка М 12	18 шт.

УВАГА!

Акрилову ванну не можна, ні в якому разі, облицювати цеглою в притул. Тримальною частиною ванни є ущільнює дно, до якого кріпляться регулювальні ніжки. Між верхньою поверхнею облицювання та краєм ванни має залишатися відстань мінімум 2-3мм, яка після установки заповнюється силіконовою замазкою. (**Мал. 1 - переріз В - В .**)

УВАГА!

Свердлити із застосуванням упору, щоб не пошкодити дно ванни.

ДОГЛЯД ЗА ВИРОБОМ, ГАРАНТІЙНИЙ СТРОК

Щоб ванна довго та надійно служила, дотримуйтесь, будь ласка, наступних рекомендацій:

- ванну після кожного застосування очищайте рідкими миючими засобами, ніколи не застосовуйте абразивні миючі засоби;
- змішувач, який протікає, відразу відремонтуйте;
- не можна використовувати абразивні пасти, розчинники, ацетон, чистячі та дезинфікуючі засоби з вмістом хлору тощо;
- гарячі предмети, наприклад, електроципи для волосся або сигарета, можуть пошкодити поверхню ванни;
- наліт від води можна видалити розчином оцту, дрібні подряпини можна відшліфувати спеціальними засобами;
- для догляду виробник рекомендує миючий засіб Ravak Cleaner - служить для усунення забруднень з поверхні скла, рам душових кюветок, акрилових ванн, умивальників, меблів для ванних кімнат і змішувачів.

Виробник надає на ванни гарантію 10 років за умови, що ванна була правильно встановлена професійною організацією на оригінальну опору ТМ «RAVAK» і використовується суворо за призначенням для гігієни та відпочинку дорослих людей і дітей. При використанні ванни не за призначенням, установці без ніжок, установці в бетонний каркас впритул або під цеглу, гарантія не надається.

Використання упаковки та утилізація виробу після закінчення його терміну служби:

Використовуйте елементи упаковки, наприклад, картон або поліетиленову плівку самостійно, або передайте для подальшого використання або переробки в якості вторинної сировини.

Невикористані елементи упаковки або виробу, після закінчення його терміну служби, необхідно утилізувати безпечним способом відповідно до чинного закону «Про відходи». Після завершення терміну служби запропонуйте придатні до вторинного використання елементи (наприклад, метал) для подальшого використання або вторинної переробки відповідно до місцевих умов.

Vyrobeno v zařizních **RAVAK UKRAINE s.r.o.**,
02088, Ukrajina, Kyjev, ul. Avtotransportna, 4

Manufactured at the facilities of **RAVAK UKRAINE Ltd.**
02088, Ukraine, Kiev, st. Avtotransportna, 4

Изготовлено на мощностях **ООО «РАВАК ЮКРЭЙН»**,
02088, Украина, г. Киев, ул. Автотранспортная, 4

Виготовлено на потужностях **ТОВ «РАВАК ЮКРЕЙН»**,
02088, Україна, м. Київ, вул. Автотранспортна, 4

UKRAINE

**Ravak Ukraine Ltd, Ukraine, Kiev
st. Avtotransportna, 4**

**EN 251:2004, EN 198:2006,
EN 14527+A1:2006**

RAVAK®

Ravak Ukraine LTD, 02088, Ukraine, Kiev, st. Avtotransportna, 4

tel.: +380 44 383 40 40, e-mail: info@ravak.ua

Výrobce si vyhraňuje právo provádět technické změny jednotlivých produktů, měnit vzhled a balení výrobku, upravovat ceny a neneset odpovědnost za jakékoli chyby tisku.

The manufacturer reserves the right to make technical changes in individual products, change the appearance and packaging of the product, adjust prices and is not responsible for any printing mistakes.

Производитель оставляет за собой право вносить технические изменения в отдельные изделия, изменять внешний вид и упаковку изделия, корректировать цены и не несет ответственности за любые ошибки печати.

Виробник залишає за собою право вносити технічні зміни в окремі вироби, змінювати зовнішній вигляд та упаковування виробу, коригувати ціни та не відповідає за будь-які помилки друку.